

Fremdlüfteraggregat FBI, IP 66, Mb. 0E VEM

Forced Ventilation Unit FBI, IP 66, drw. 0E VEM

Ventilation Forcée FBI, IP 66, dessin 0E VEM

Gruppi per ventilazione assistita FBI, IP 66, disegno 0E VEM

Grupo de ventilación asistida FBI, IP 66, diseño 0E VEM

VEM

K21F Bg. 63 – 200 AH

Stand: Juli 11

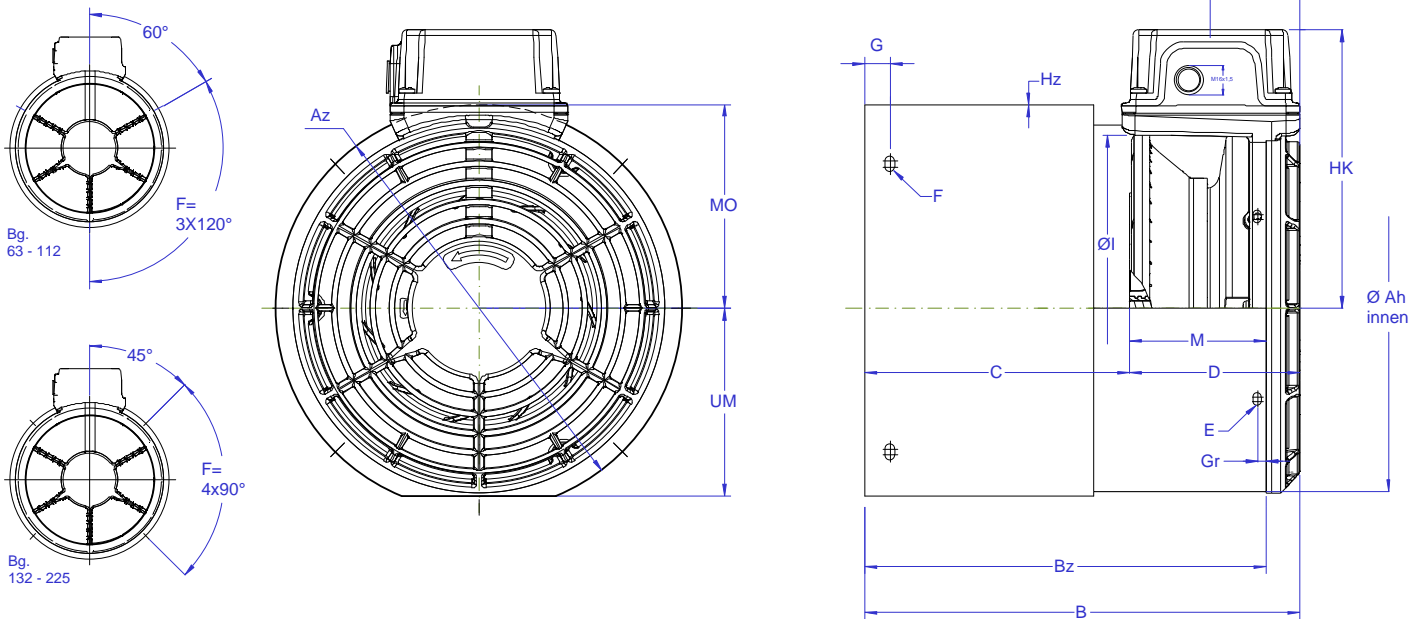

Abmessungen / Dimensions / Côtes / Dimensioni / Cotas

Baugröße Frame size Hauteur d'axe Grandezza Medelo	FBI Type FBI Type FBI Tipo	Az Ø	Ah Ø	UM	MO	B	Bz	C	D	M	E Ø (LL)	F Ø (LL)	G	Hz	I Ø	HK	X	Gr	Artikel-Nr. Item number Numéro d'article No. articolo No. articula
K21F 063	63-2 AH	113	121	-	-	141	126	48	93	78	M5	4,8x6	6,5	1,5	118	117	53	5	FV VEM 063 0E 113 141
K21F 071	63-2 AH	127	121	-	-	145	130	52	93	78	M5	4,8x6	6,5	1,5	118	117	53	5	FV VEM 071 0E 127 145
K21F 080	71-2 AH	143	136	-	-	157	142	64	93	78	M5	4,8x6	8	1,5	132	124	53	5	FV VEM 080 0E 143 157
K21F 090	80-2 AH	160	154	-	-	163	148	70	93	78	M5	4,8x6	8	1,5	150	133	53	5	FV VEM 090 0E 160 163
K21F 100	90-2 AH	180	174	-	-	169	149	68	101	81	M5	6x9	9	1,5	170	143	53	5	FV VEM 100 0E 180 169
K21F 112	100-2 AH	200	192	-	-	177	157	76	101	81	M5	6x9	10	1,5	184	152	53	5	FV VEM 112 0E 200 177
K21F 132-1	112-2 AH	234	216	-	-	224	204	123	101	81	M5	7,5	15	1,5	204	164	53	5	FV VEM 132 0E 234 224
K21F 160-2	132-2 AH	278	255	-	-	250	225	140	110	85	M5	7,5	27	1,5	230	184	53	5	FV VEM 160 0E 278 250
K21F 160-3,4	132-2 AH	278	255	-	-	321	296	211	110	85	M5	7,5	27	1,5	230	184	53	5	FV VEM 160 0E 278 321
K21F 180-5,6	160-2 AH	338	307	-	-	353	328	215	138	113	M5	7,5	27	1,5	270	211	53	5	FV VEM 180 0E 338 253
K21F 200-7,8,9	160-2 AH	382	307	-	-	313	288	175	138	113	M5	7,5	26	1,5	270	211	53	5	FV VEM 200 0E 382 313
K21F 132-15	112-2 AH	278	216	127	139	241	221	140	101	81	M5	7,5	27	1,5	204	164	53	5	FV VEM 132 0E 278 241
K21F 132-16	132-2 AH	278	255	129	139	321	296	211	110	85	M5	7,5	27	1,5	230	184	53	5	FV VEM 132 0E 278 321
K21F 160-17	132-2 AH	338	255	155	169	325	300	215	110	85	M5	7,5	27	1,5	230	184	53	5	FV VEM 160 0E 338 325
K21F 160-18,19	160-2 AH	338	307	155	169	314	289	176	138	113	M5	7,5	27	1,5	270	211	53	5	FV VEM 160 0E 338 314
K21F 180-20	160-2 AH	382	307	174	191	302	277	164	138	113	M5	7,5	26	1,5	270	211	53	5	FV VEM 180 0E 382 302
K21F 200-21	160-2 AH	421	307	193	210,5	307	282	169	138	113	M5	7,5	29	1,5	270	211	53	5	FV VEM 200 0E 421 307
K21F 225-10,11	160-2 AH	421	307	-	-	318	293	180	138	113	M5	7,5	29	1,5	270	211	53	5	FV VEM 225 0E 421 318

Abweichende Abmessungen (A, B, G) sowie Sonderausführungen lieferbar! / Different diameters (A, B, G), special versions available!

Possibilité de livrer différents longueurs (A, B, G) modèles 'hors série! / Deviazione di misure (B,G) sono disponibili!

Diferencias de cotas (B,G) pueden ser entregadas!

Kurt Maier Motor-Press GmbH

Birkenweg 18 * DE - 37589 Kalefeld

☎ +49(0)5553 99 01 0 * 📠 +49(0)5553 99 01 88 * ✉ E-mail: info@kmmp.de * <http://www.kmmp.de>

